

Yalelift ITP / ITG

mit integriertem Rollfahrwerk (ITP), Traglast 500 – 5.000 kg

mit integriertem Haspelfahrwerk (ITG), Traglast 500 – 10.000 kg

Die Kombination des Yalelift 360 mit einem sehr niedrig bauenden Handfahrwerk sorgt für mehr Einsatzflexibilität.

☰ Ausstattung und Verarbeitung

- Alle Geräte der Baureihe sind bis zu einer Traglast von 3.000 kg einsträngig ausgelegt, das Baumaß wurde nochmals verkürzt. So können auch niedrige Raumhöhen optimal genutzt werden.
- Das bewährte und nahezu stufenlose Verstellsystem ermöglicht die einfache und schnelle Montage durch Einstellmutter.
- Die Anpassung des Fahrwerkes bis 5.000 kg wird für zwei Trägerbereichsausführungen angeboten. A-Bereich bis 180 mm Trägerflanschbreite (Standard, deckt ca. 80 % aller Trägerbreiten ab). Eine Umrüstung auf den B-Bereich, bis 300 mm, ist problemlos möglich.
- Die Laufrollen sind für eine maximale Neigung des Trägerflansches von 14 % ausgelegt (DIN 1025, Teil 1), optimale Laufeigenschaften werden durch gekapselte und dauergeschmierte Kugellager garantiert.
- Kippsicherung und Radbruchstützen sind serienmäßig.
- Natürlich ist auch die Umrüstung des Yalelift 360 in den Yalelift IT kein Problem.



* Optional

- funkenhemmende Ausrüstung
- Überlastsicherung
- Kettenspeicher
- alle Modelle in korrosionsgeschützter Ausführung lieferbar
- Feststellvorrichtung zum Fixieren des Handfahrwerks auf dem Träger ohne Last (Parkposition z.B. in der Schifffahrt), bis 5.000 kg mit Handkette für 3 m Laufbahnhöhe
- Anfahrpuffer

➤ Hinweis

ITP/ITG Stirnradsflaschenzüge sind nicht für den Personentransport bestimmt und dürfen für diesen Zweck nicht verwendet werden.

Modell	Traglast	Hubhöhe	Strangzahl	Flanschbreite	max. Flanschdicke t	min. Kurvenradius	Gewicht bei Normalhub		Preis pro Stück		Preis je m Mehrhub	
							ITP	ITG	ITP	ITG	ITP	ITG
	kg	m	—	mm	mm	m	kg	kg	Euro	Euro	Euro	Euro
ITP/ITG 500-A	500	3	1	50–180	19	0,90	20	24	899,00	1.095,00	45,00	66,00
ITP/ITG 500-B	500	3	1	180–300	19	0,90	21	25	a.A.	a.A.	45,00	66,00
ITP/ITG 1000-A	1.000	3	1	50–180	19	0,90	27	32	1.058,00	1.256,00	48,00	69,00
ITP/ITG 1000-B	1.000	3	1	180–300	19	0,90	29	33	a.A.	a.A.	48,00	69,00
ITP/ITG 2000-A	2.000	3	1	58–180	19	1,15	44	49	1.691,00	1.883,00	63,00	84,00
ITP/ITG 2000-B	2.000	3	1	180–300	19	1,15	46	50	a.A.	a.A.	63,00	84,00
ITP/ITG 3000-A	3.000	3	1	74–180	27	1,50	77	82	2.286,00	2.537,00	79,00	99,00
ITP/ITG 3000-B	3.000	3	1	180–300	27	1,40	79	84	a.A.	a.A.	80,00	99,00
ITP/ITG 5000-A	5.000	3	2	98–180	27	2,00	125	130	3.091,00	3.359,00	125,00	146,00
ITP/ITG 5000-B	5.000	3	2	180–300	27	1,80	129	134	a.A.	a.A.	125,00	146,00
ITP/ITG 10000-B	10.000	3	3	125–310	40	1,80	-	-	-	6.257,00	-	215,00

Abmessungen

mit integriertem Rollfahrwerk (ITP), mit integriertem Haspelfahrwerk (ITG)

ITP 500–3.000 kg

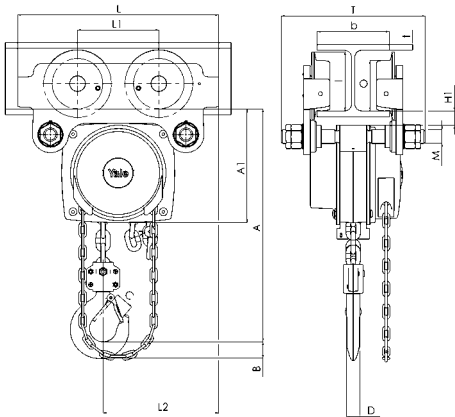

ITP/ITG 5.000 kg

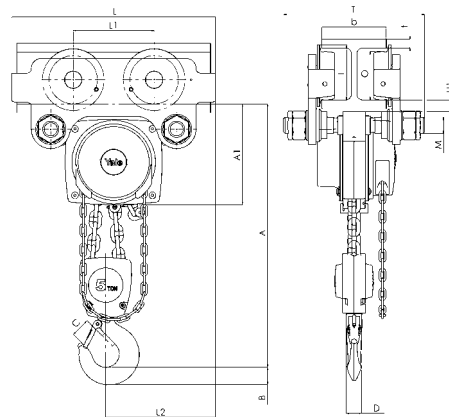

ITG 500–3.000 kg

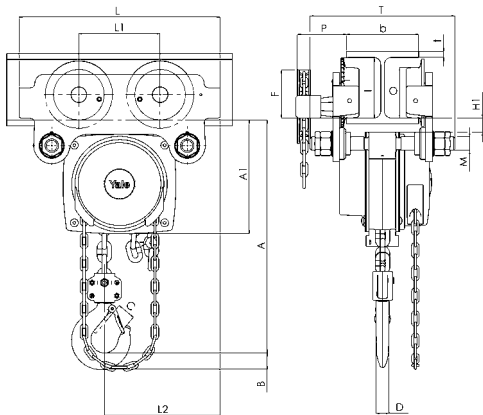

ITG 10.000 kg

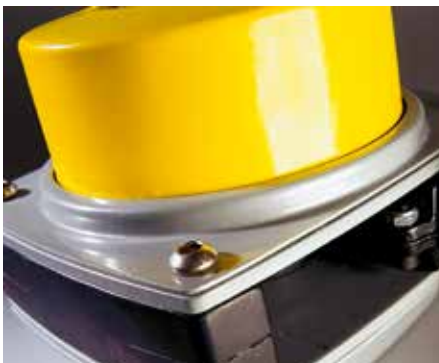
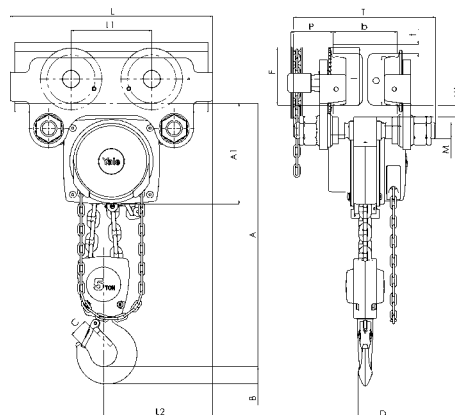

◀ Das stabile Stahlblechgehäuse mit vier Stehbolzen hält selbst härtesten Bedingungen stand.

Das maschinengefertigte Lastkettenrad sorgt für einen präzisen Lauf der Lastkette. ▶



Modell	Abmessungen																
	Bauhöhe A	A1	B	C	D	F (ITG)	H1	I (ITP)	I (ITG)	L	L1	L2	M	O	P (ITG)	T (Typ A)	T (Typ B)
	mm	mm	mm	mm	mm	mm	mm	mm	mm	mm	mm	mm	mm	mm	mm	mm	mm
ITP/ITG 500	245	158,0	17	24	14	92,0	24,5	71,5	76,5	270	130	159	M 18	60	108	280	400
ITP/ITG 1000	272	178,0	22	29	19	92,0	24,0	71,5	76,5	310	130	175	M 22	60	110	290	410
ITP/ITG 2000	323	205,5	30	35	22	91,0	23,5	95,5	98,0	360	150	207	M 27	80	112	305	425
ITP/ITG 3000	382	252,0	38	40	30	107,0	32,0	131,0	132,5	445	180	265	M 30	112	112	320	440
ITP/ITG 5000	550	260,5	45	47	37	149,5	30,5	142,5	148,5	525	209	283	M 42	125	117	364	484
ITP/ITG 10000	784	380,0	68	68	50	113,0	55,0	169,0	169,0	430	200	261	M 48	150	158	540	540